

VORHABENBEZOGENER BEBAUUNGSPLAN NR. 074 "FERIEN- UND VITALZENTRUM /AYURVEDA-RESORT" IN BAD SAAROW

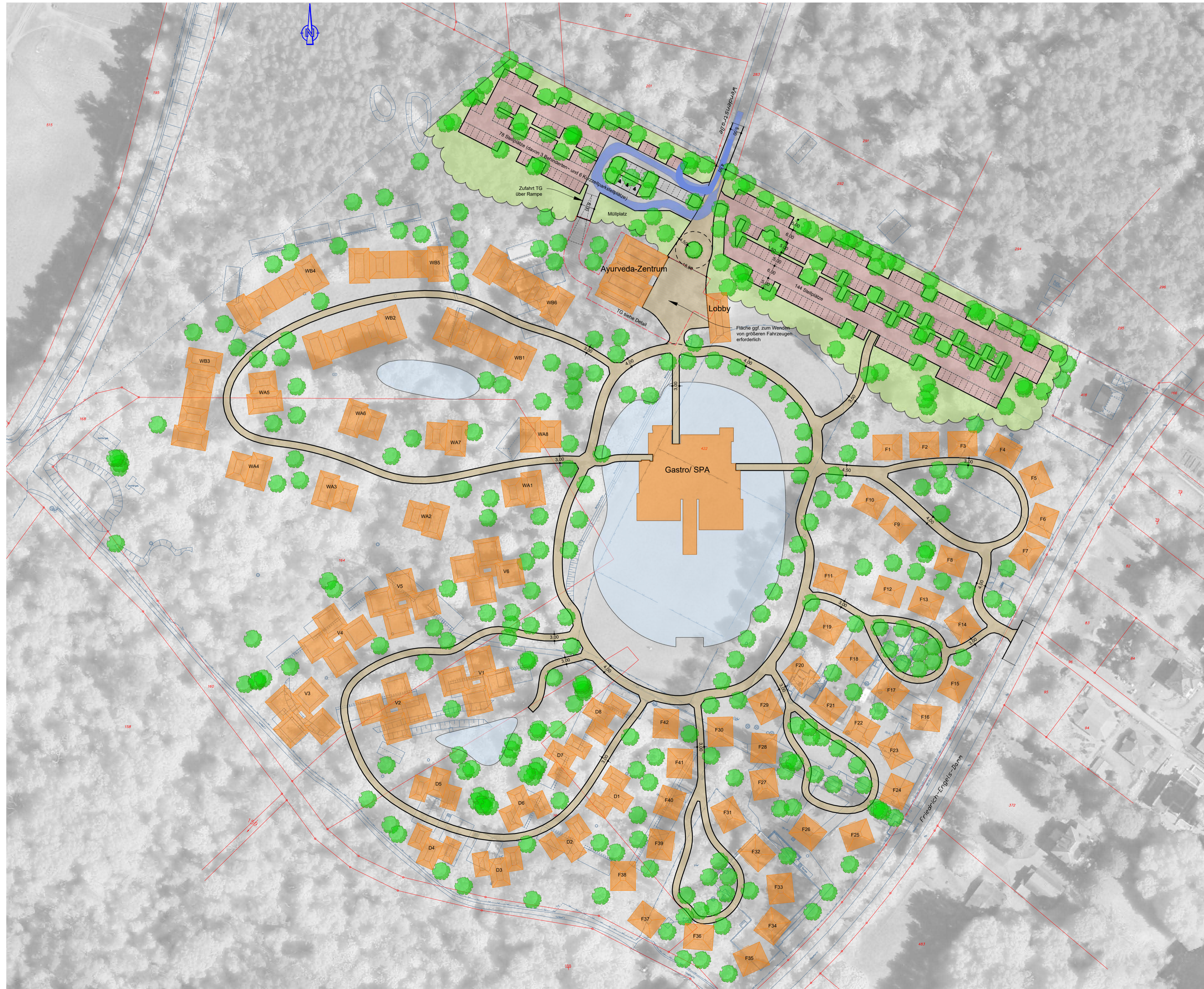

B-Plan geplant		Legende	
	F1 Gebäude/ Baukörper		Verkehrsfächengrenze (Bord bzw. Fahrbahn-/Wegerand)
	Tiefgarage		Fahrbahn Asphalt hell
	Naturpool/Badeteich entsprechend d. städtebaulichen Konzeptes		Fahrbahn Asphalt (dunkel)
	Baum (Erhalt o. Neupflanzung)		Fahrbahn sandgeschlämmt
			Stellplätze Asphalt
			Stellplätze sandgeschlämmt
			Stellplatz/ Behindertenstellplatz
			Eingrünung Parkplatz
			Flurstücksgrenze mit -nummer

Hinweis:

- insgesamt ca. 280 Apartments
- bei Vollbelegung (max. 80% der App. sind belegt) sind mit ca. 850 Personen (incl. Angestellten) zu rechnen

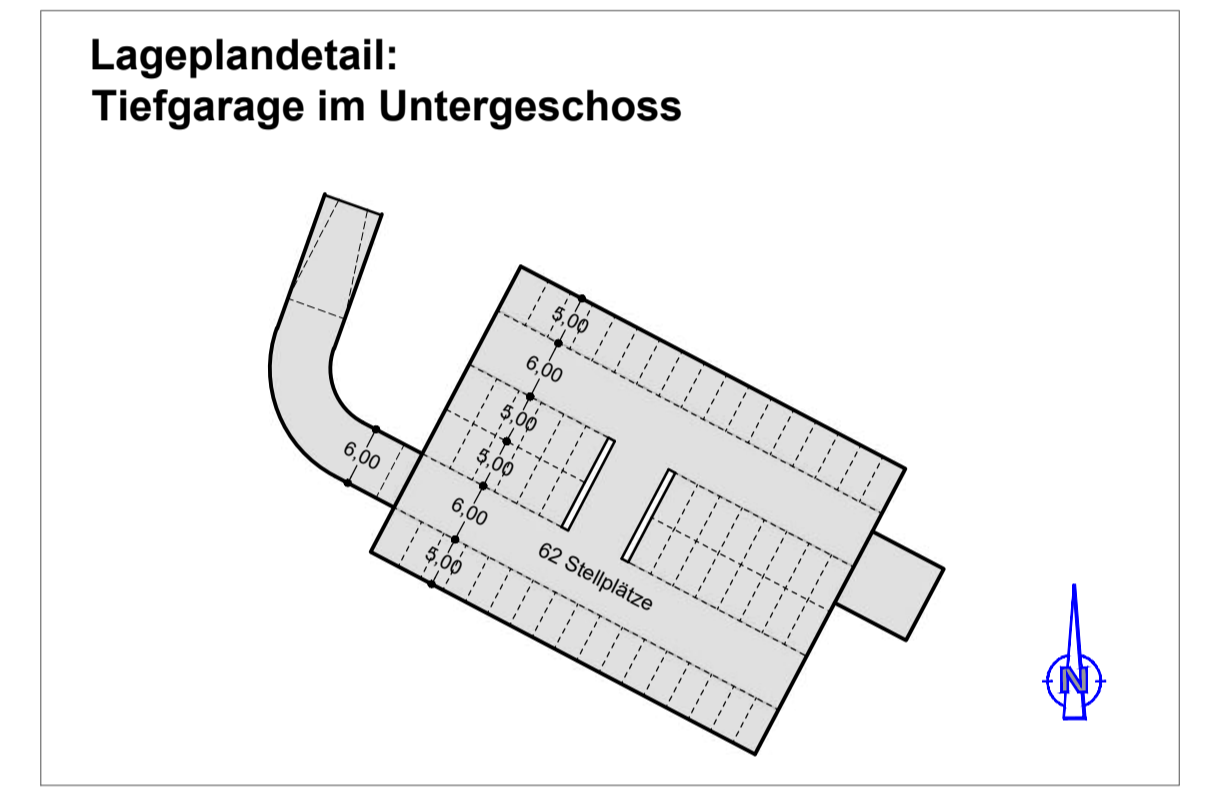
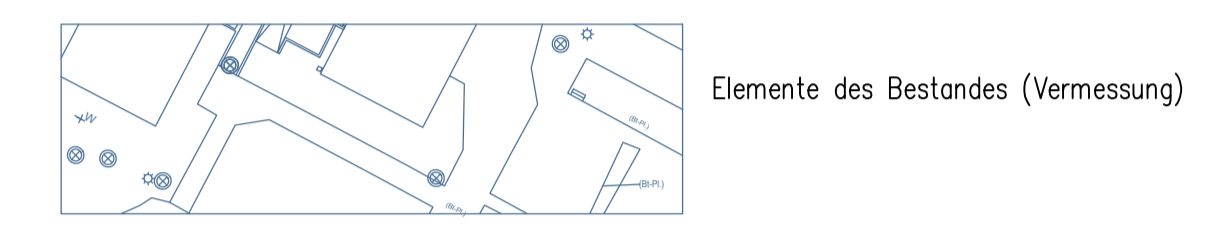

Amt Scharmützelsee Forsthausstraße 4 15526 Bad Saarow Bau- und Liegenschaftsamt	Fassung 12. Januar 2026
Planungsbüro WAS Ingenieurbüro für Verkehrsanlagen und -systeme, Alaustraße 9, 01099 Dresden	Datum der letzten Änderung
Vorhabenträger Lakeside Investment GmbH Am Kanal 2a 15864 Wendisch-Rietz	Quelle: Geoport Brandenburg

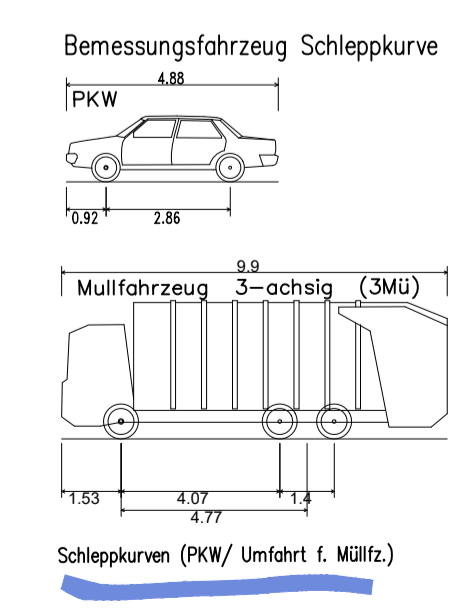
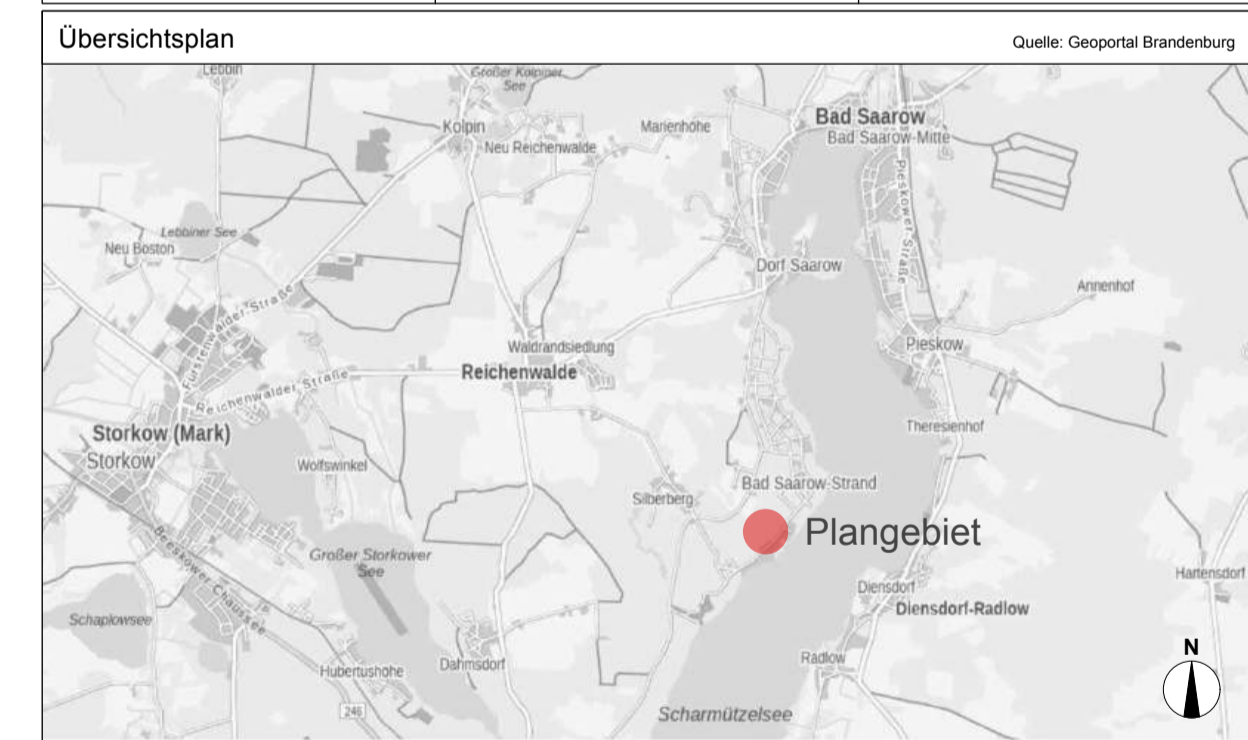

Gemeinde Bad Saarow

Vorhabenbezogener Bebauungsplan Nr. 074
 "Ferien- und Vitalzentrum /Ayurveda-Resort"
 in Bad Saarow

Verkehrerschließung

- Entwurf zur öffentlichen Auslegung -

Blatt 4 von 5